

SARD × AISIN  
SARD DAMPER

ランサーエボリューションX 専用品

## 取扱説明書

商品名	SARD DAMPER for CZ4A
商品コード	86719
適合車種	三菱 ランサーエボリューション X
適合型式	CBA-CZ4A
適合年式	2007. 10~2016. 4
備考	

※適合型式及び適合年式は本取説作成日2026年1月28日時点のものになります。

※SARDダンパー取付部及びその付近に社外製品が装着されている場合、本製品が装着できない可能性があります。

この度は、お買い上げいただき誠にありがとうございます。本書は、本製品の取り付け・取り扱いについての要領と注意を記載してあります。安全に正しく装着していただくために、装着作業前にこの取扱説明書を最後までお読みいただき、装着上の注意事項などについて十分にご理解の上、正しく取り付け・取り扱いいただきますようお願いいたします。

### 警告

この表示を無視して誤った取り扱いをすると、使用者又は作業者が死亡又は重傷に至る結果となりえる可能性のある危険な状態を示す

### 注意

この表示を無視して誤った取り扱いをすると、使用者又は作業者が傷害を負う可能性が想定される内容及び物的損害の発生が想定される内容を示す

### 警告

- 作業は必ず専門店で専門知識を持った人が行ってください。
- 車種別設計になっておりますので、適合車種以外の車両には絶対に使用しないでください。
- 本製品を改造しての取り付けは絶対に行わないでください。
- 本製品の改造、取り付け不備による不具合は弊社では対応しかねますので、あらかじめご了承ください。
- 自動車の安全な整備は、使用者の法的責任です。定期点検整備は、安全性と公害防止を図るうえで必要不可欠です。  
日常点検はもとより、定期点検や定期部品交換は必ず実施してください。
- 作業を行う場合は、作業に適した服装で必要に応じて保護具を使用して安全を確保してください。
- 作業を行うにあたって、車が動き出さないように平坦な場所で確実に停車させてください。
- 本製品取り付け後、製品にぶら下がる等の行為は絶対に行わないでください。

## ⚠️注意

- 製造工程の都合上、小傷が表面に存在する場合がありますので、あらかじめご了承ください。
- 取り付け後のキズまたは経年変化による機能上のクレームには応じかねますので、あらかじめご了承ください。  
また、取り付け不良、違法改造車両への取り付け、もしくは日常点検を怠ったために発生した破損、事故等につきましては弊社は一切の責任を負いません。
- 異常、異音、損傷等有る場合は、速やかに車両から外し、使用を中止してください。
- 修復歴等のある車両へ本製品の取り付けを行う際は、あらかじめボディ寸法に狂いが生じていないことを確認してください。
- 本製品取り付け後も定期的にボルト・ナット類に緩みやガタが無いかを確認してください。
- 2人以上での取り付け作業を推奨します。
- 落下させる等の乱暴な扱いは絶対に避けてください。
- 純正部品の脱着等はメーカー発行の修理書等を参照し行ってください。
- 事故等で本製品に破損や変形があった際は、ただちに修理するか使用を止めてください。修理する際は必ず専門店に依頼してください。
- この取り付け・取扱説明書は、お読みになった後も大切に保管してください。また、本製品を譲渡する場合は本書を必ずお渡しください。

## パーツリスト

本製品取付前に以下の構成部品と相違が無いことをご確認ください。  
不足品や異品がある場合はお手数ですが販売店もしくは弊社までご連絡ください。

### <フロントセット>

No.	品名	外観	数	No.	品名	外観	数
①	SARDダンパー本体		1	②	取付ブラケットL/R		各1
③	カラー		6	④	フランジボルトM10×35		2
⑤	フランジナットM10		2				

### <リアセット>

No.	品名	外観	数	No.	品名	外観	数
⑥	SARDダンパー本体		1	⑦	取付ブラケットL/R		各1
⑧	フランジボルトM10×35		2	⑨	フランジナットM10		2

# 取付手順

## 1. フロントセットの取付

### 1-1

ボンネットを開け、ストラットタワー部に装着されている純正タワーを取り外す。



その後アップアマウントのボルトに③カラーをはめ、純正ナットを用いて②取付ブラケットL/Rを仮固定する。  
(右下写真参照)



車体から取り外した純正タワーは使用しませんが、大切に保管してください。

※ストラットタワー部のナットの取り外し・締め付け作業は必ず1G状態で行ってください。



### 1-2

右写真を参照して、1-1で仮固定した②取付ブラケットL/Rに①SARDダンパー本体を④フランジボルトM10×35、⑤フランジナットM10にて仮固定する。

※①SARDダンパー本体の取付方向に注意してください。

その後、仮固定していた各部のボルトナット類を本締めしてフロントセットの取付は完了です。

②取付ブラケットL/R側 (ボディ側) を本締めしてから①SARDダンパー本体側を本締めする。

締めトルクは右写真の通りです。  
(ストラットタワー部のナットは整備書記載の数値)



横から見たイメージ図

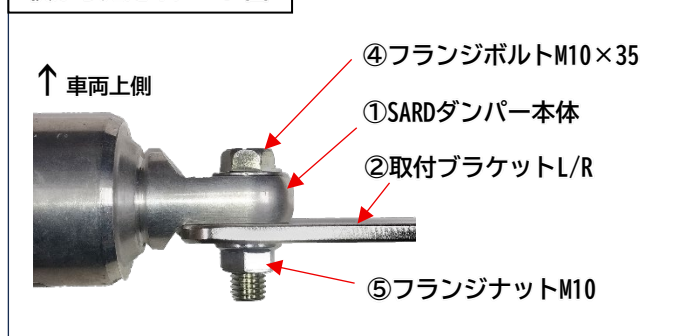

## 2. リアセットの取付

### 2-1

右写真を参照し、トランクルーム内のインナートリムを外す。

サスペンションを固定しているストラットタワー部の純正ナットを使用して⑦取付ブラケットL/Rを仮固定する。

※純正オプションのタワーバーが装着されている車両はタワーバーを取り外してください。

※ストラットタワー部のナットの取り外し・締め付け作業は必ず1G状態で行ってください。



助手席側（反対も同じ作業）



### 2-2

右写真を参照して、2-1で仮固定した⑦取付ブラケットL/Rに⑥SARDダンパー本体を⑧フランジボルトM10×35、⑨フランジナットM10にて仮固定する。

※⑥SARDダンパー本体の取付方向に注意してください。

その後、仮固定していた各部のボルトナット類を本締めし2-1で外したインナートリムを戻してリアセットの取付は完了です。

⑦取付ブラケットL/R側（ボディ側）を本締めしてから⑥SARDダンパー本体側を本締める。

締めトルクは右写真の通りです。  
（ストラットタワー部のナットは整備書記載の数値）



上から見たイメージ図

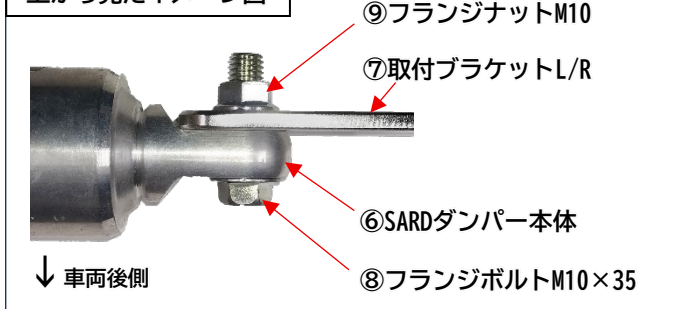

※取付後も必ず定期的に緩みがないかを確認し増し締めを行ってください。  
走行中の振動などでゆるみが発生し、脱落するおそれがあります。

**SARD**  
SARD Co.,Ltd

〒473-0914  
愛知県豊田市若林東町上外根50  
TEL：0565-53-1166  
FAX：0565-52-5482